

DA *D'Aurora*

RISTORANTE | PIZZERIA

Inhaber: Dell'Anna

Jägerhalde 44 • 71554 Weissach im Tal

Tel. (07191) 902 55 33

ÖFFNUNGSZEITEN

Montag und Dienstag: Ruhetag

Mittwoch bis Freitag:

11:30 – 14:00 Uhr und 17:30 – 22:00 Uhr

Samstag:

17:00 – 22:00 Uhr

Für Gruppen ab 20 Personen öffnen wir gerne auch schon vormittags!

Sonntag:

11:30 – 14:00 Uhr und 17:00 - 21:00 Uhr

Mittwoch bis Freitag bieten wir Ihnen wechselnden Mittagstisch!

Alle Gerichte auch zum Mitnehmen!

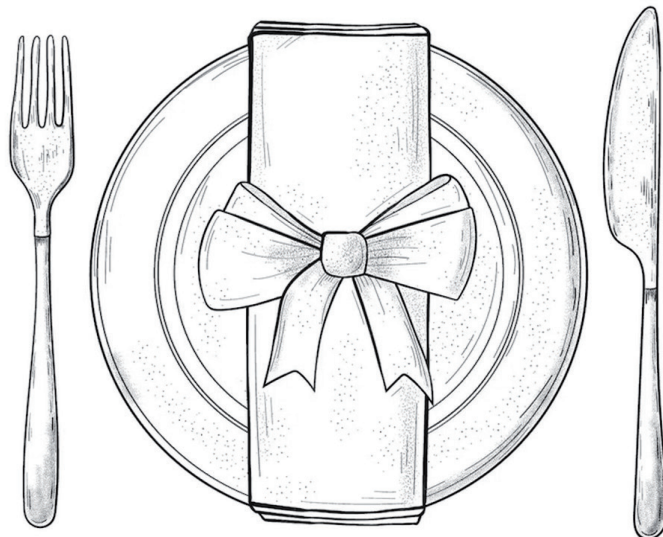



RISTORANTE | PIZZERIA

**Liebe Gäste,
herzlich Willkommen und Benvenuti!**

Lassen Sie sich in
freundlicher Atmosphäre
kulinarisch verwöhnen.

Für Fragen und Anregungen stehen
wir Ihnen selbstverständlich zur Verfügung.

Wir wünschen Ihnen einen guten Appetit!

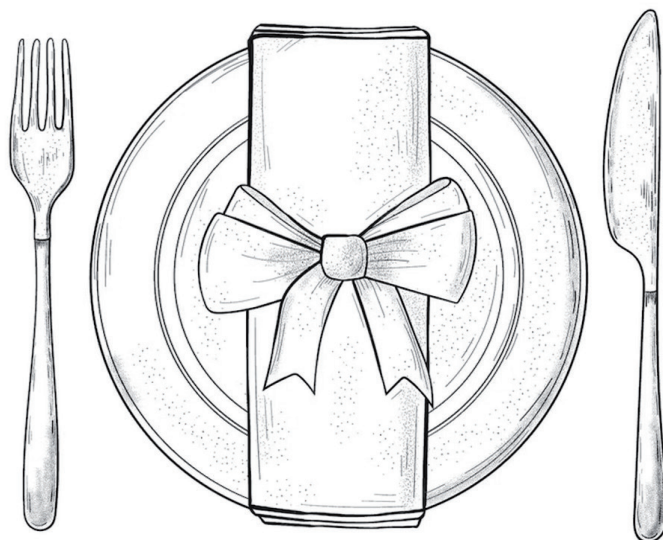

DER TRAUMSTART

- **Caprese^f** **11,00**
Mozzarella mit Tomaten und Basilikum |
Mozzarella cheese with tomato and basil
- **Carpaccio di Manzo con Rucola e Parmigiano^f** **17,50**
Rindercarpaccio mit Rucola und gehobeltem Parmesan |
Beef carpaccio with rucola and Parmesan cheese

EINE HEISSE ERÖFFNUNG

- **Zuppa di Pomodoro^{e,f}** **6,50**
Tomatencremesuppe | Tomato cream soup
- **Minestrone di Verdure^e** **7,00**
Gemüsesuppe | Vegetable soup
- **Tortellini in Brodo^{a,e,i}** **7,00**
Tortellini in Brühe | Tortellini in broth

DOLCE VITA

- **Hausgemachtes Tiramisu^{a,f,i} | Homemade Tiramisu^{a,f,i}** **7,50**

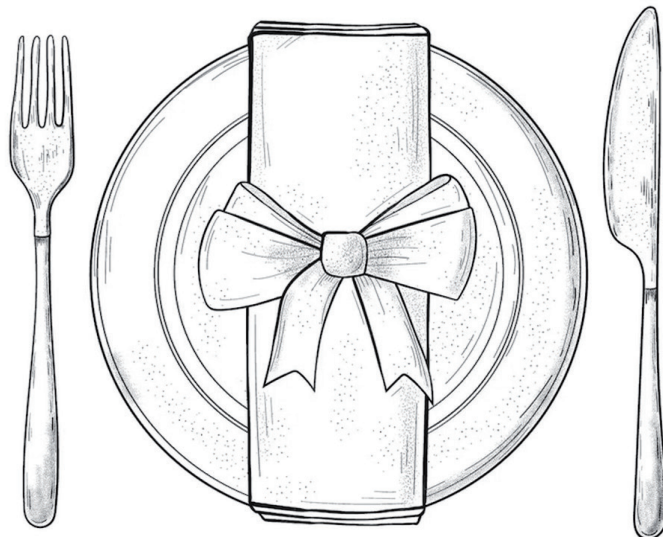

SALATLIEBE

Mit hausgemachtem Dressing^f | With homemade dressing^f

- **Beilagensalat** **6,00**
Side Salad
- **Insalata Mista** **9,50**
Gemischter Salat | Mixed Salad
- **Insalata Nizzarda^b** **12,50**
Gemischter Salat mit Thunfisch | Mixed salad with tuna
- **Insalata Contadina^{f,6}** **14,50**
Gemischter Salat mit Fetakäse, Zwiebeln, Oliven und Peperoni |
Mixed salad with feta cheese, onions, olives and peppers
- **Insalata della Casa^{b,c,i,2,3,4}** **16,00**
Gemischter Salat mit Mozzarella, Schinken*, Artischocken, Thunfisch,
Shrimps und Ei |
Big mixed salad with mozzarella cheese, ham, artichokes, tuna, prawns
and egg

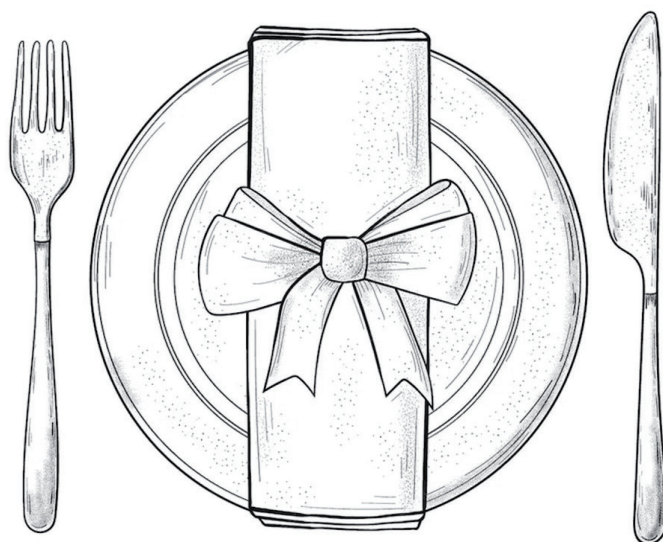

NUDELPARADIES

- **Spaghetti Aglio e Olio**^{a,e,i} **11,90**
Mit Knoblauch, in Olivenöl, scharf | With garlic, in olive oil, spicy
- **Spaghetti al Pomodoro**^{a,e,i} **13,00**
Mit Tomatensauce | With tomato sauce
- **Spaghetti alla Bolognese**^{a,e,i} **14,00**
Mit Hackfleischsauce | With minced meat sauce
- **Spaghetti Carbonara**^{a,e,i} **15,00**
Mit Speck und Eigelb | With bacon and egg
- **Spaghetti Frutti di Mare**^{a,b,c,e,i,m} **17,50**
Mit Meeresfrüchten | With seafood
- **Rigatoni ai Quattro Formaggi**^{a,e,f,i} **14,50**
Mit 4 Käsesorten | With 4 different types of cheese
- **Rigatoni al Forno**^{a,e,f,i} **15,00**
Überbackene Rigatoni | Baked rigatoni
- **Rigatoni Arrabbiata**^{a,e,i} **13,50**
Mit scharfer Tomatensauce | With hot tomato sauce
- **Tagliatelle Salmone e Spinaci**^{a,b,e,i} **17,50**
Mit Lachs und Spinat | With salmon and spinach
- **Tagliatelle con Funghi Porcini**^{a,e,i} **15,00**
Mit Steinpilzen | With ceps
- **Tagliatelle Mare e Monti**^{a,c,e,i} **16,00**
Mit Shrimps und Champignons | With prawns and mushrooms
- **Gnocchi Sorrentina, überbacken**^{a,e,i} **14,90**
In Tomatensauce und Mozzarella | In tomato sauce and mozzarella
- **Tortellini Prosciutto e Panna**^{a,e,i,2,3,4} **14,90**
Mit Fleisch gefüllt, Schinken*-Sahnesauce | With ham and cream
- **Lasagne**^{a,e,f,i} **14,00**
Italienische Art | Traditional

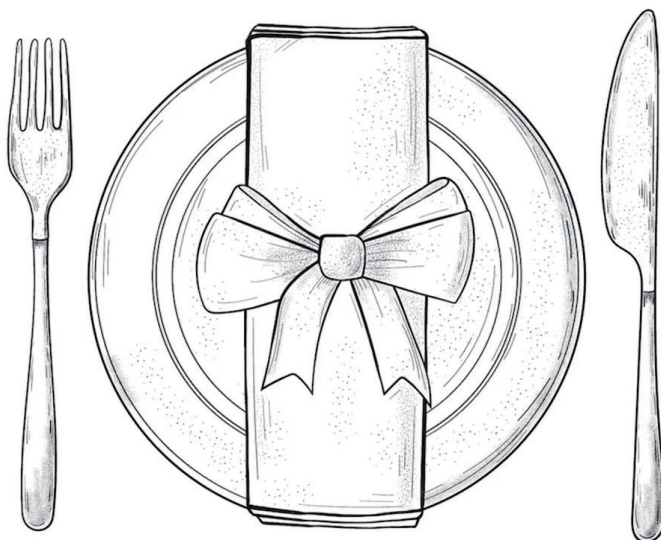

AUS DER FLEISCHKÜCHE

- **Piccata Milanese^{a,e,i}** **24,90**
Mit Eiern gebratenes Schweineschnitzel in Tomatensauce, mit Spaghetti |
With eggs roasted pork medallion in tomato sauce, with Spaghetti
- **Saltimbocca alla Romana²** **28,90**
Schweineschnitzel mit Parmaschinken und Salbei, mit Gemüse |
Pork medallion with Parma ham and sage, with vegetables
- **Paniertes Putenschnitzel²** **18,90**
Mit Pommes | Breaded turkey medallion with pommes

EIN HAUCH MEER

- **Calamari alla Griglia^{a,e,f,i,m}** **24,00**
Tintenfisch vom Grill, mit Spaghetti Aglio e Olio |
Grilled oktopus with spaghetti aglio e olio
- **Panierte Tintenfischringe^{a,e,f,i,m}** mit Salat | **16,00**
Breaded squid rings with salad
- **Salmone alla Griglia^b** **26,90**
Lachsfilet vom Grill mit Salat | Grilled salmon with salad

DAS GEWISSE EXTRA

- Portion Pommes^a **4,00**
- Portion Panini^a **4,00**
- Portion Gemüse **7,00**
- Portion scharf **4,00**
- Portion Knoblauchöl **3,00**
- Portion Parmesan^f **3,00**

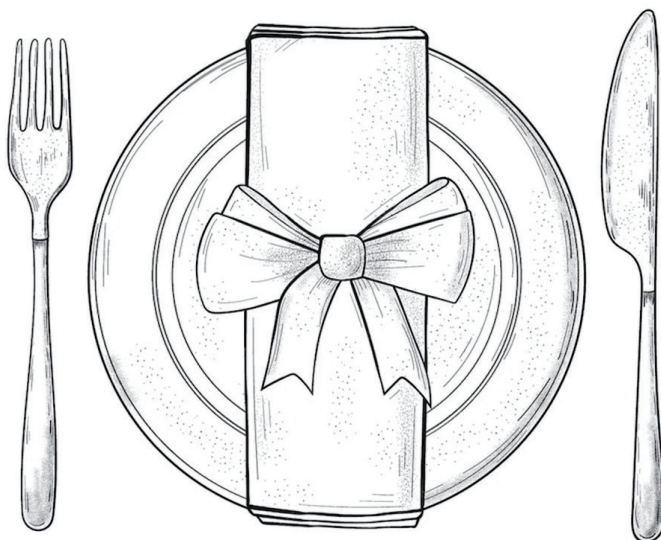

AMORE AUF KNUSPERBODEN

- **Margherita**^{a,e,f} **10,90**
Tomaten und Mozzarella | Tomato sauce and mozzarella
- **Margherita glutenfrei**^{a,e,f} **12,90**
Tomaten und Mozzarella | Tomato sauce and mozzarella
- **Napoli**^{a,b,e,f} **12,50**
Sardellen, Kapern und Oliven | Anchovis, capers and olives
- **Champignons**^{a,e,f,2,3,4} **11,90**
Mushrooms
- **Salami oder Schinken*** **12,90**
Salami or ham
- **Diavolo**^{a,b,e,f,2,3,4} **15,50**
Paprika, Sardellen, Kapern, Salami, und Zwiebeln, SCHARF |
Sweet pepper, anchovis, salami, capers and onions, SPICY
- **Contadina**^{a,e,f} **13,50**
Champignons, Paprika, Zwiebeln, Knoblauch |
Mushrooms, sweet pepper, onion and garlic
- **Mediterranea**^{a,e,f} **13,50**
Frische Tomaten, Parmesan, Knoblauch, Basilikum |
Fresh tomatoes, grated Parmesan, garlic and Basil
- **Trio**^{a,e,f,2,3,4} **13,90**
Schinken*, Salami, Champignons | Ham, salami, mushrooms
- **Capricciosa**^{a,e,f,2,3,4,6} **15,50**
Schinken*, Champignons, Artischocken, Paprika, Oliven |
Ham, olives, artichokes, mushrooms and sweet pepper
- **Quattro Stagioni**^{a,e,f,2,3,4} **14,90**
Schinken*, Salami, Champignons, Artischocken |
Ham, salami, mushrooms and artichokes
- **Calzone**^{a,e,f,2,3,4,6} **12,90**
Pizzatasche mit Schinken* und Champignons |
Folded pizza with ham and mushrooms

AMORE AUF KNUSPERBODEN

- **Mare Blu**^{a,b,e,f} **14,90**
Thunfisch und Zwiebeln | Tuna and onions
- **Aurora**^{a,e,f,2,3,4} **13,50**
Schinken* und frische Sahne | Ham and fresh cream
- **Hawaii**^{a,e,f,2,3,4} **13,50**
Schinken* und Ananas | Ham and ananas
- **Quattro Formaggi**^{a,e,f} **13,90**
Vier Käsesorten | Four cheeses
- **Frutti di Mare**^{a,b,c,e,f,m} **17,50**
Meeresfrüchte | Seafood
- **Vegetaria**^{a,e,f} **15,50**
Frisches Gemüse | Mixed vegetables
- **Salmone**^{a,b,e,f} **17,50**
Frischer Lachs | Salmon
- **Prosciutto di Parma e Rucola**^{a,e,f,2} **15,50**
Parmaschinken und Rucola | Parma ham and rucola salad
- **Focaccia**^a **5,00**
Pizzabrot | Pizza bread
Mit Knoblauch und Tomatensoße^e | With garlic and tomato sauce^e **+ 1,00**
- Partypizza (40 cm x 60 cm)** **ab 40,00**

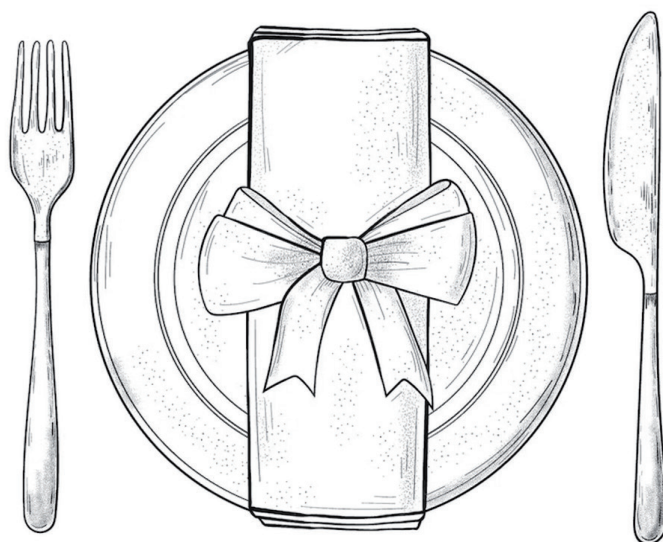

FLÜSSIGE GAUMENFREUDEN

EIN PRICKELNDER BEGINN

- Martini¹ weiß | white **6,90**
- Prosecco Glas | Glass **6,90**
- Aperol Spritz^{1,11} **7,90**

DURSTLÖSCHER

- Mineralwasser **0,2 l 2,50 0,4 l 3,80**
- Haller Wildbadquelle naturell oder medium **0,7 l 5,90**
- Fanta¹ **0,2 l 3,30 0,4 l 4,40**
- Coca-Cola^{1,9} **0,2 l 3,30 0,4 l 4,40**
- Coca-Cola Zero^{1,9} **0,2 l 3,50 0,4 l 4,60**
- Sprite¹ **0,2 l 3,30 0,4 l 4,40**
- Spezi^{1,9} **0,2 l 3,30 0,4 l 4,40**
- Apfelsaftschorle **0,2 l 3,50 0,4 l 4,60**
- Johannisbeerschorle **0,2 l 3,50 0,4 l 4,60**
- Bitter Lemon^{3,10,13} **0,2 l 3,50 0,4 l 4,60**

VOM FASS INS GLAS

- Haller Löwenbräu Hefeweizen vom Fass^a **0,3 l 4,10 0,5 l 4,90**
- Haller Löwenbräu Kristallweizen aus der Flasche^a **0,5 l 4,90**
- Haller Löwenbräu Pils vom Fass^a **0,3 l 4,10**
- Haller Löwenbräu Export vom Fass^a **0,3 l 4,10 0,5 l 4,90**
- Radler^a **0,3 l 3,80 0,5 l 4,60**
- Hefeweizen alkoholfrei aus der Flasche^a **0,5 l 4,90**

FLÜSSIGE GAUMENFREUDEN

EDLE BEGLEITER IN ROT

- Montepulciano DOC^d 0,2 l **6,50**
- Primitivo DOC^d 0,2 l **6,50**
- Lambrusco^d Perlwein | Sparkling wine 0,2 l **6,50**

EDLE BEGLEITER IN WEISS

- Pinot Grigio DOC^d 0,2 l **6,50**
- Chardonnay DOC^d 0,2 l **6,50**
- Rosato DOC^d 0,2 l **6,50**
- Weinschorle^d rot, weiß oder rosé 0,25 l **4,50**

HEISSER GENUSS IN JEDER TASSE

- Espresso⁹ **2,60**
- Espresso Doppelt⁹ **3,80**
- Cappuccino^{9,f} **3,80**
- Latte Macchiato^{9,f} **4,10**
- Tee (schwarz, grün, Früchte, Pfefferminze, Kamille) **3,50**

EIN SCHLÜCKCHEN ZUM ABSCHLUSS

- Ramazotti 2 cl **4,00**
- Amaretto 2 cl **4,00**
- Grappa Riserva 2 cl **5,00**
- Limoncello 2 cl **4,00**

Zutaten, Zusatzstoffe, Allergene (Weitere bitte bei uns anfragen!)

*Schinken = Hinterschinken / Zutaten: Schweinefleisch, Nitritpökelsalz (Speisesalz, Konservierungsstoff E250), Dextrose, Stabilisator E450, Antioxidationsmittel E310, Gewürzextrakte

Allergene:

a = Getreideprodukte (Glutenhaltig) / b = Fisch / c = Krebstiere / d = Schwefeldioxide und Sulfite / e = Sellerie / f = Milch und Laktose / g = Sesamsamen / h = Nüsse / i = Eier / j = Lupinen / k = Senf / l = Soja / m = Weichtiere / n = Erdnüsse

Zusatzstoffe:

1 = Farbstoffe / 2 = Konservierungsstoffe / 3 = Antioxidationsmittel / 4 = Geschmacksverstärker / 5 = Schwefeldioxid / 6 = Schwärzungsmittel / 7 = Phosphat / 8 = Milcheiweiß / 9 = Koffein / 10 = Chinin / 11 = Gewächst / 12 = Taurin / 13 = enthält eine Phenylalaninquelle (z. B. Süßungsmittel Aspartam) / 14 = Süßungsmittel

11/2025

©Inhalt: Da D'Aurora, Weissach im Tal